

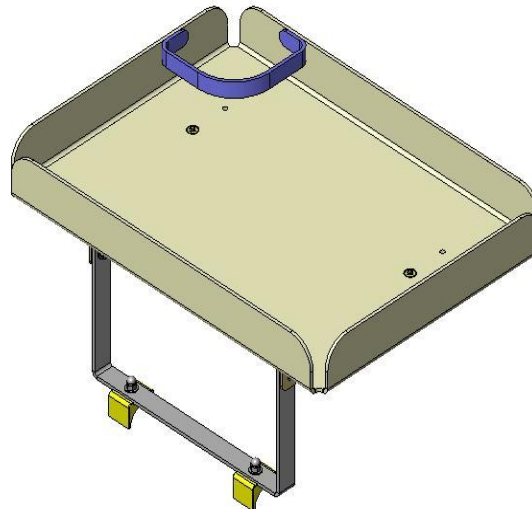

La mission de **CONTINENT GLOBE** est de concevoir et de distribuer des produits de réadaptation avec le souci d'offrir la meilleure qualité possible et ce pour être une vraie solution dans le but d'améliorer la qualité de vie des personnes à mobilité réduite. Pour atteindre ce but, nous travaillons en partenariat avec les thérapeutes, les utilisateurs ainsi que les spécialistes d'équipements médicaux pour ainsi relever ensemble les défis quotidiens de la vie des personnes en perte d'autonomie. Nous offrons un service et une qualité impeccables, tout en étant à l'écoute des besoins réels de la clientèle.



CARACTÉRISTIQUES	AVANTAGES CONTINENT GLOBE
FABRICATION EN ABS	Résistant et durable
TAPIS ANTI-DÉRAPANT AMOVIBLE	Assure la stabilité des objets et peut nettoyé
PORTE-GOBELET AMOVIBLE	Le porte-gobelet peut être déplacé aux quatre coins selon le besoin
RABATTABLE ET FACILE D'INSTALLATION	Possibilité de replier le cabaret lorsque la marchette est fermée
GARANTIE	1 an

# ITEM	DESCRIPTION	DIMENSION
3000	Pour marchette Continent Globe châssis 7/8" 	15.25"L x 11.25"P x 1.75"H
3002	Pour marchette Continent Globe châssis 1" – Continent Globe ou modèle Dana Douglas 	15.25"L x 11.25"P x 1.75"H